



## Réunion publique

Jeudi 27 juin 2013

19h30 – Espace Bernard Dague





# - Introduction -

## M. Fossier, Maire de Louvres





## **- Introduction -**

**M. Robert, Directeur Général  
de l'EPA Plaine de France**



## 1. Avancement du projet d'Eco-quartier

- Les grandes ambitions de l'Eco-quartier
- L'hypothèse de phasage du projet
- Les esquisses des premiers logements du quartier Gare
- L'avancement du chantier de démolition
- Le dévoiement de la ligne THT
- Le réaménagement du pôle multimodal
- Le système de bornes d'apport volontaire enterrées

## 2. Restitution de la concertation sur les espaces verts de l'Eco-quartier

- Le square urbain du quartier Gare
- La lanière végétale des Frais-Lieux





- 1 -

## Avancement du projet d'Eco-quartier





# Un projet, trois nouveaux quartiers



**Les Frais-Lieux** (Louvres)

**Le Bois du Coudray** (Puisieux)

**Le quartier Gare** (Louvres)

## Quatre grandes ambitions

### Des logements adaptés à chacun

- 3 340 logements, d'ici à 2027
- Une offre variée, pour répondre aux besoins des Franciliens, des salariés du Grand Roissy, des habitants de Louvres, Puisieux-en-France et de la CARPF

### Des équipements et espaces publics pour vivre ensemble

- Un cadre de vie agréable avec des commerces, des équipements publics et des espaces verts

### La ville des courts chemins

- Un rapprochement des lieux de vie et d'emplois
- Des déplacements facilités

### Un projet urbain durable

- La mise en œuvre des principes de développement durable
- Une concertation avec les habitants, tout au long de l'élaboration du projet



# Hypothèse de phasage du projet d'Eco-quartier



## Calendrier prévisionnel de livraison des logements et équipements



Phase 1a :  
à partir de 2016



Phase 1b :  
2017 - 2020



Phase 2 :  
2021 - 2024



Phase 3 :  
2025 - 2027

# Esquisses des premiers logements du quartier Gare



**Lot B2**  
*Atelier Thierry Roche – architecte*  
*Icade Promotion*



**Silo et lot H**  
*Atelier Castro Denissof et associés – architecte*  
*Nexity, créateur de quartier – promoteur*



**Lot D4 – immeuble témoin**  
*Atelier Castro Denissof et associés – architecte*  
*Nexity, créateur de quartier – promoteur*

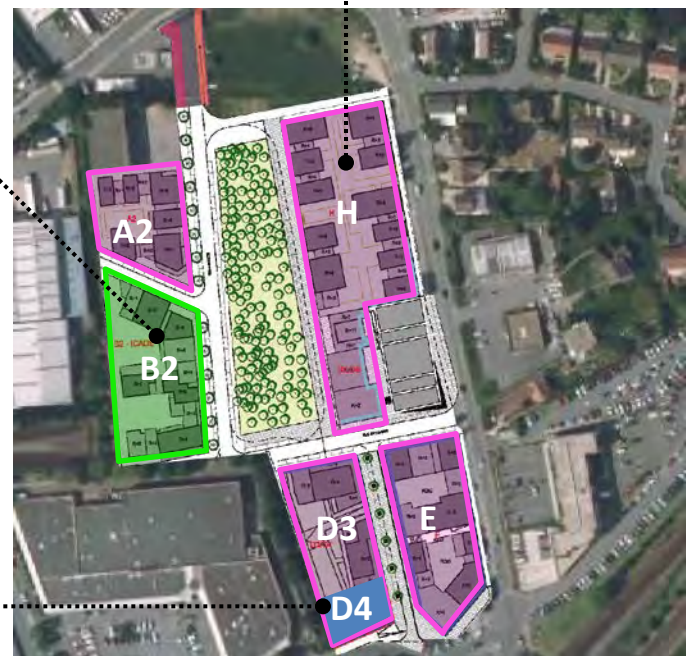









# Avancement du chantier de démolition



## Avancement des démolitions

-  Eléments démolis : pavillons, boxes, locaux Gamm Vert
-  Eléments en cours de démolition : silos 4, 5 et 6
-  Eléments à démolir : silos 2 et 3
-  Eléments conservés : silo 1 et atelier



# Avancement du chantier de démolition



## Etape en cours : désamiantage

dépose des dalles, colles, tôles ondulées...

- présence d'une quantité d'amiante plus importante que prévu (isolant, colles, toiture d'un des silos)
- élaboration d'un **plan de retrait**, précisant :
  - les techniques de dépose
  - les protections mises en œuvre
  - la filière d'évacuation des déchets



Le chantier de démolition le 27 mars 2013

## Prochaines étapes

- Curage – déconstruction intérieure (dépose manuelle)
- Curage des hangars et silos (dépose mécanique)
- Démolition des parties hautes
- Démolition des fondations

Juin 2013



Automne 2013



# Le dévoiement de la ligne Très Haute Tension (THT)

**Objectif** *Eloigner la ligne THT des zones d'habitation des communes de Louvres et Puisseux-en France, en la rapprochant de la francilienne (RN104)*

*Maîtrise d'ouvrage : Réseau de Transport d'Electricité (RTE)*



- — — — — Lignes haute tension existantes
- - - - - Ligne THT projetée
- - - - - Ligne THT à déposer

## Calendrier

- **Enquête publique en cours : 30 mai – 29 juin 2013**
- Arrêté de déclaration d'utilité publique : fin 2013 (hors recours éventuels)
- Instruction et délivrance des diverses autorisations réglementaires : 2014
- Travaux de dévoiement : année 2015, pour une mise en service de la ligne fin 2015

# Le réaménagement du pôle multimodal

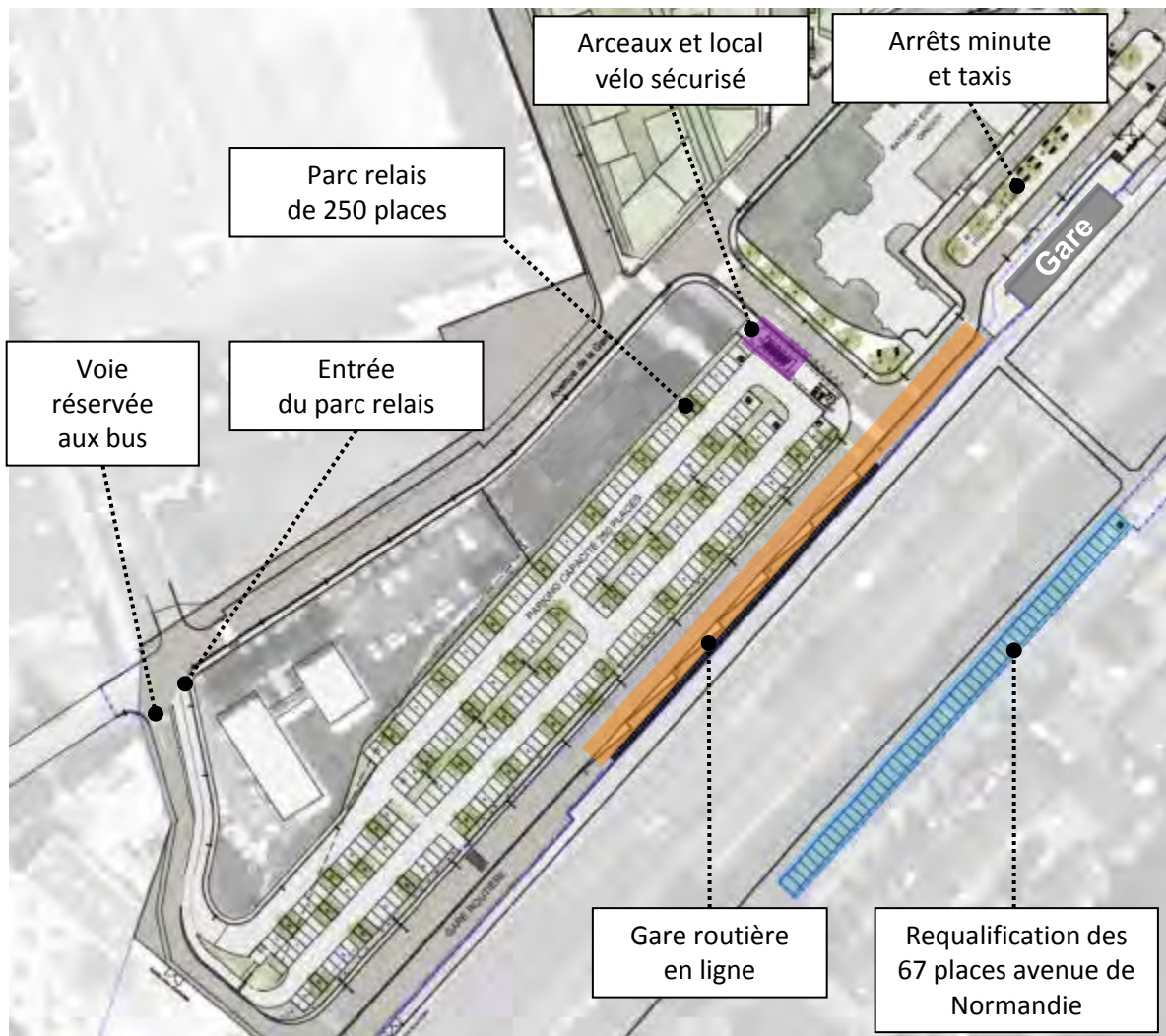

## Calendrier

- Signature du contrat de pôle PDU : 2004
- Mise à jour du contrat de pôle PDU : 2011
- **Négociations avec RFF en cours de finalisation pour l'acquisition du foncier**
- **Interface avec la SNCF qui élabore le schéma directeur d'accessibilité**





# Le système de bornes d'apport volontaire enterrées (BAVE)

La gestion des ordures ménagères, un service assuré par le SIGIDURS :

Syndicat Mixte pour la Gestion et l'incinération des Déchets urbains de la Région de Sarcelles



→ Un service financé par la CARPF et la Taxe d'Enlèvement des Ordures Ménagères

→ 41 communes soit 305 000 habitants

→ Traitement et valorisation des ordures ménagères : déchets recyclables, verre, encombrants, déchets verts...

→ Différentes installations de traitement et de valorisation des déchets réparties sur son territoire :

- Centre de tri de Sarcelles
- Usine d'incinération de Sarcelles
- Déchèteries : Sarcelles, Gonesse, Le Plessis Gassot/Bouqueval, Louvres

# Le système de bornes d'apport volontaire enterrées (BAVE)



## Atouts du système de BAVE :

- Diminution des nuisances olfactives, sonores, visuelles...
- Diminution des fréquences de collecte : limitation de la circulation des véhicules et optimisation des coûts
- Diminution des risques incendie et des actes de vandalisme
- Accessibilité aux enfants et personnes à mobilité réduite





## Contraintes :

- Nécessité d'avoir un nombre minimum de bornes pour optimiser les collectes et garantir un service proche des usagers
- Contraintes techniques (implantation et maintenance des bornes)



# Le système de bornes d'apport volontaire enterrées (BAVE)

## Fonctionnement de la collecte

Ordures ménagères	Tri sélectif	Verre
Collecte 1 fois par semaine	Collecte 1 fois toutes les 2 semaines	Collecte 1 fois toutes les 2 semaines
1 colonne pour 35 logements	1 colonne pour 35 logements	1 colonne pour 500 logements
		

## Règles d'implantation des conteneurs enterrés :

- Sur un espace dégagé de 25 m<sup>2</sup>, permettant l'accès du véhicule de collecte.
- A moins de 50m des entrées d'immeubles, sur le trajet quotidien des habitants.



# Le système de bornes d'apport volontaire enterrées (BAVE)

## Système de collecte par conteneurs enterrés

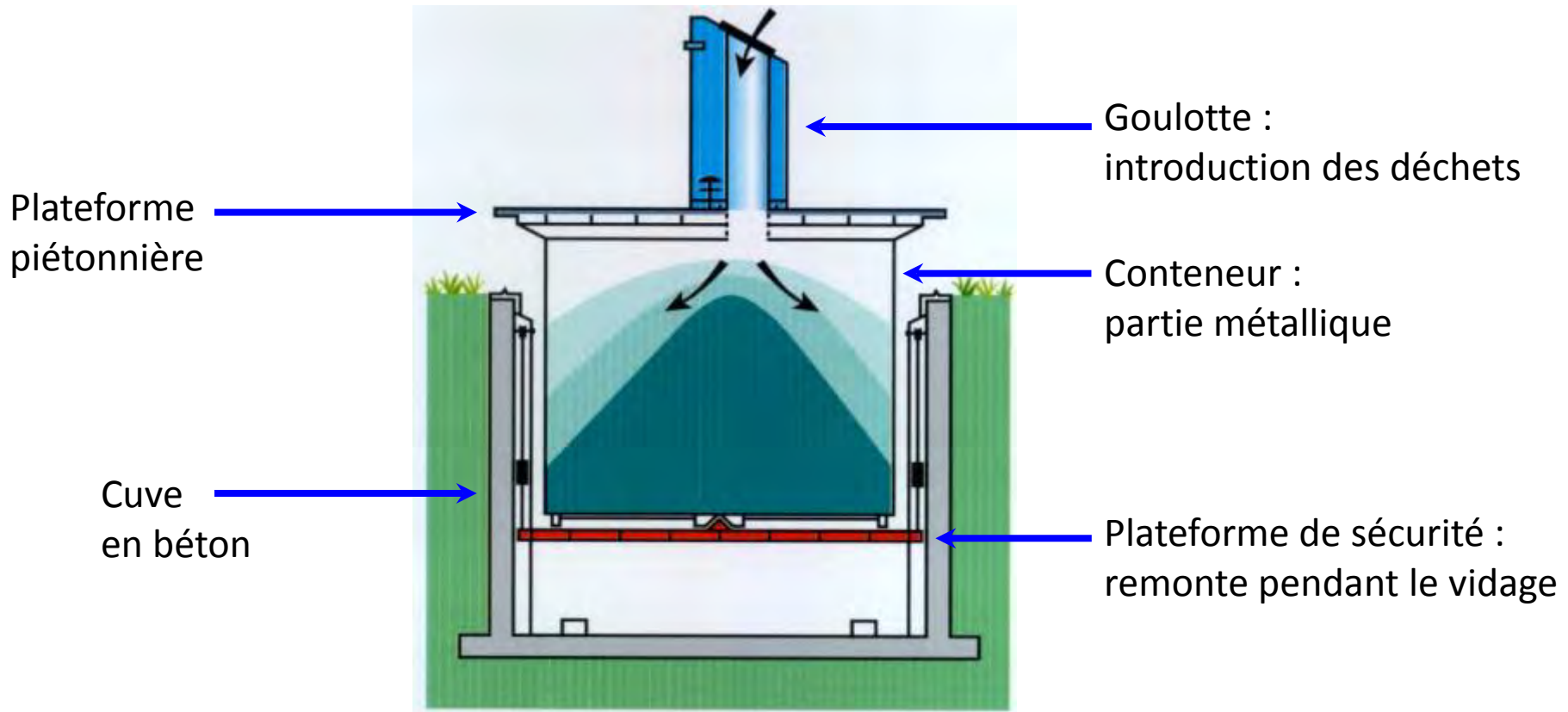





# Le système de bornes d'apport volontaire enterrées (BAVE)

L'exemple de Rennes



L'exemple de Cergy





**- 2 -**

**Restitution de la concertation en cours  
sur les espaces verts de l'Eco-quartier**

**Présentation des premières  
pistes d'aménagement**





# Cycle de concertation sur les espaces verts

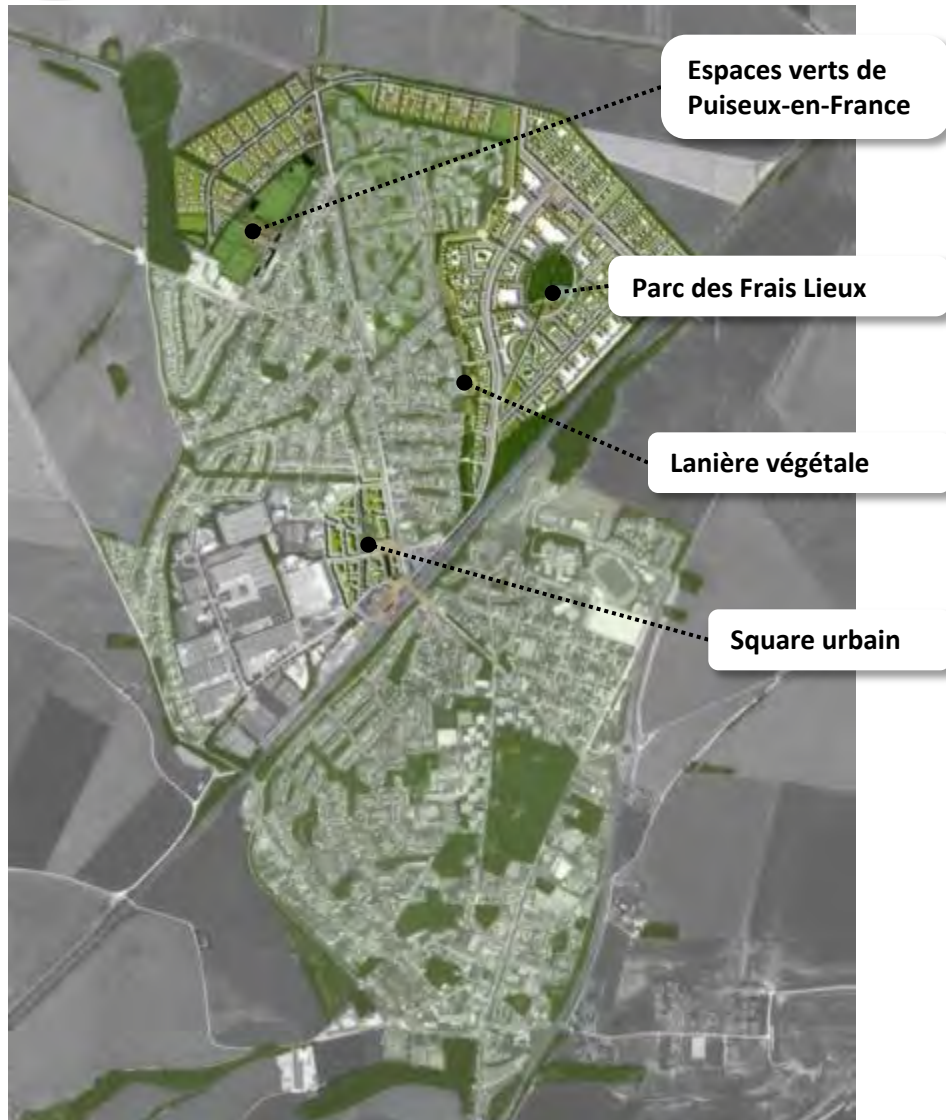

## Atelier du 26 mars 2013

- Le square urbain du quartier Gare

## Atelier du 18 juin 2013

- 1<sup>er</sup> atelier sur la lanière végétale

## A l'automne

- 2<sup>ème</sup> atelier sur la lanière végétale

## A venir

- Le parc des Frais Lieux
- Les espaces verts de Puiseux-en-France



# Le square urbain du quartier Gare



Un nouvel espace vert  
au cœur du quartier Gare

Des contraintes pour  
l'aménagement du square

- Un espace limité : 4500m<sup>2</sup>
- Le dénivelé du terrain : 4,5m
- La gestion des eaux pluviales





# Le square urbain du quartier Gare

## Les attentes des habitants

- Un lieu de passage
- Un lieu pour se détendre et se retrouver
- Une aire de jeux pour enfants
- Une ambiance intime et une végétation foisonnante



*Les participants notent leurs idées sur le plan du square*



*Références de jeux appréciées par les participants*



# Le square urbain du quartier Gare

## Projet d'aménagement : des espaces supports d'usages variés

← Nord

→ Vers la gare

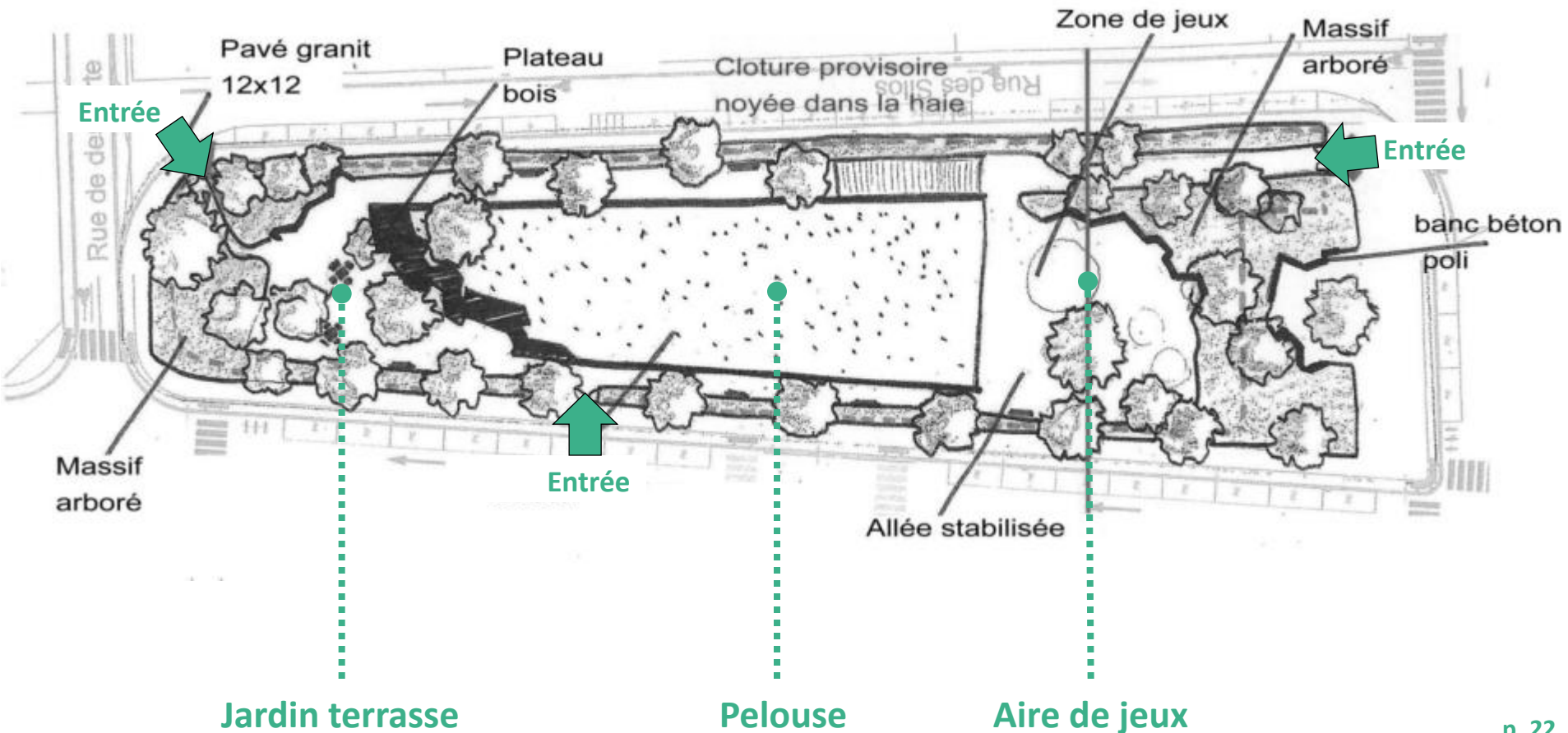



# Le square urbain du quartier Gare

## Projet d'aménagement : des espaces supports d'usages variés

← Nord

→ Vers la gare



### Le jardin terrasse

Un lieu intime, protégé par la végétation, pour flâner, se retrouver...



### La pelouse

Un lieu pour s'allonger, jouer au ballon, se reposer...  
Un espace légèrement décaissé, entouré de murets pour s'asseoir.



### L'aire de jeux

Un lieu pour les plus petits, un mobilier appropriable et ludique, qui ne contraint pas les usages.

→ Un espace fermé la nuit pour éviter les nuisances





# Le square urbain du quartier Gare

## Ambiances



*Pergola avec  
plantes grimpantes*



*Clôture de square  
intégrée dans une haie*



# La lanière végétale des Frais Lieux



## Un projet d'espace vert de 4,5 hectares

Environ 1400 m de long

Sur 30 à 50 m de large en moyenne

➔ Une transition entre la ville existante  
et le futur quartier des Frais Lieux

## Des contraintes pour l'aménagement de la lanière :

- Un dénivelé de 25m
- Une largeur limitée
- Un aménagement simple



# Les enjeux de l'aménagement de la lanierie



## Une promenade

connectée aux cheminements  
du Bord de Blés et du quartier Derrière les bois



Nantes



Rennes

## Des points d'arrêt

permettant des usages variés



Nantes



Sceaux



# La promenade : un usage qui fait consensus



↔  
Cheminement  
existant

⋯↔  
Continuité  
à prévoir

↔⋯  
Promenade  
de la lanrière

## La promenade

Inscrite dans un réseau plus large de cheminements

Ponctuée par des bancs, des fontaines...

## Une boucle verte

Pour se promener  
Pour aller au travail  
Pour faire du sport

## Des points d'arrêt, supports d'usages variés

### Des activités qui favorisent la rencontre entre les habitants



#### Les jeux pour enfants

Le principal manque actuel

*Modules disséminés  
et adaptés aux différents âges*



#### Le sport

Une activité fédératrice  
Une dimension familiale

*Parcours sportif le long de la promenade  
Badminton , jeux de ballon...*



#### Le jardinage

Une activité conviviale  
Une dimension pédagogique

*Jardins partagés  
et vergers*





## Des points d'arrêt, supports d'usages variés

### Des activités qui favorisent la rencontre entre les habitants



#### Les jeux pour enfants

Le principal manque actuel

*Modules disséminés  
et adaptés aux différents âges*



#### Le sport

Une activité fédératrice  
Une dimension familiale

*Parcours sportif le long de la promenade  
Badminton, jeux de ballon...*



#### Le jardinage

Une activité conviviale  
Une dimension pédagogique

*Jardins partagés  
et vergers*



### Mais de possibles nuisances pour les riverains

## → Une lanière trop large ou... pas assez large ?

Trop large = Trop d'animation

Pas assez large = Des points d'arrêt trop proches des habitations

Une piste de réflexion :  
moduler davantage la largeur de la lanière  
en fonction des séquences et des usages

Des séquences larges  
supports d'usages variés

Des séquences intermédiaires  
pour jardiner ou ne rien faire

Des séquences étroites  
dédiées à la promenade

## Le paysage : des ambiances variées



**Une succession de paysages  
pour accompagner la promenade**



**Des espaces boisés**  
pour se promener et découvrir la flore



**Des lieux aérés**  
pour profiter de vues dégagées

**Des endroits paisibles**  
pour se poser et regarder la nature

# Poursuite de la concertation sur les espaces verts



## A l'automne

- 2<sup>ème</sup> atelier sur la lanière végétale, pour approfondir la réflexion et travailler sur les premières pistes d'aménagement

## A venir

- Le parc des Frais Lieux
- Les espaces verts de Puisieux-en-France



# Temps d'échange

